



MAX. 1,10 M

ELEKTRISCHE BIKE LIFT



**EXTRA
COMFORT**
OPTIONELE
AFSTANDS-
BEDIENING

BIKE LIFT

Geniet maximaal van uw mobiliteit en vrijheid met de elektrische bike lift

De gepatenteerde 'Bike Lift' is de slimste en meest innovatieve fietsdrager op de markt. Ideaal om uw fietsen overal mee te nemen wanneer u er met de motorhome op uit trekt!



Dankzij de **geïntegreerde 12V motor met schakelaar**, kan het platform van de Bike Lift een hoogte van 110 cm overbruggen.



Bij montage op de meeste voertuigen kan **het platform dan ook worden verlaagd tot op grondniveau**.



Hierdoor hoeft u **de fietsen niet meer zelf op te heffen**. Het plaatsen van fietsen is veel comfortabeler wanneer het fietsenrek gelijk met de grond staat



Het maximale laadvermogen bedraagt 60 kg, wat overeenkomt met 3 klassieke fietsen of 2 E-bikes.

Toebehoren

Om nog meer uit uw Bike Lift te halen, heeft BR-Systems een reeks nuttige toebehoren ontwikkeld.

MEER COMFORT

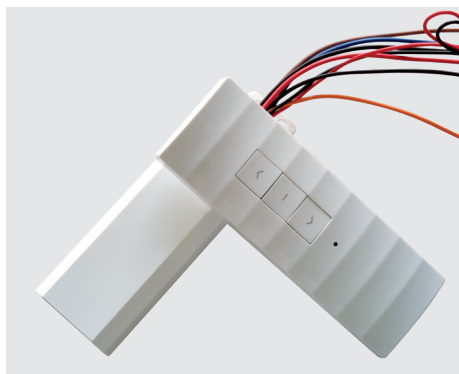

Afstandsbediening
Artikelnummer BKL-ACC-RMC

BETERE BESCHERMING



Beschermhoes
Artikelnummer BKL-ACC-COV

HOGERE VEILIGHEID



Extra veiligheidsslot voor afstandhouders
Artikelnummer BKL-ACC-KEY

EXTRA FIETS



Kit voor 3de fiets
Artikelnummer BKL-ACC-KIT

Produktvideo

Benieuwd naar meer? Scan de QR-code om de produktvideo te zien op uw smartphone of ga naar www.br-systems.com



Kenmerken



1 Verstelbare montagepunten

Maakt installatie op verschillende soorten voertuigen mogelijk. De Bike Lift kan zelfs op standaard bevestigingspunten worden gemonteerd of een bestaand fietsenrek vervangen.



2 12V motor

Pas de Bike Lift aan uw motorhome aan: u kunt heel eenvoudig de eindpositie van de motor instellen in functie van de montagehoogte van de Bike Lift.



3 Dubbele beveiliging tegen onvrijwillig dalen tijdens het rijden

De Bike Lift is standaard uitgerust met een manuele stroomonderbreker. Er is ook een as voorzien voor mechanische vergrendeling.



5 Extra veiligheid tijdens het rijden

Als er geen fietsen op de Bike Lift geplaatst zijn, kan het platform eenvoudig en veilig worden dichtgevouwen voor een optimaal rijcomfort.

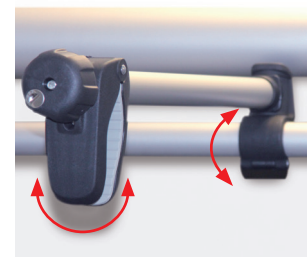

7 Bewegbare fietshouders

De fietshouders zijn snel verstelbaar van links naar rechts en van boven naar beneden. Ze zijn zelfs vergrendelbaar met het optioneel veiligheidsslot.



4 Stevige en eenvoudige platformvergrendeling

Het nieuwe en slimme vergrendelingsysteem voorkomt dat het platform opveert tijdens het rijden.

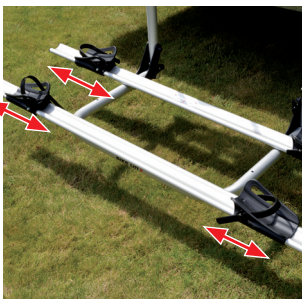

6 Schuifbare wielhouders

U kunt gemakkelijk de positie van de schuifbare wielhouders kiezen en vervolgens de fietsen vastbinden met de gebruiksvriendelijke wielgespen.



8 Noodhandbediening

Dankzij de standaard meegeleverde zwenkel blijft de Bike Lift volledig operationeel, zelfs in geval van een eventuele stroomstoring.



Modellen

BIKE LIFT STANDARD

Artikelnummer BKL-STD

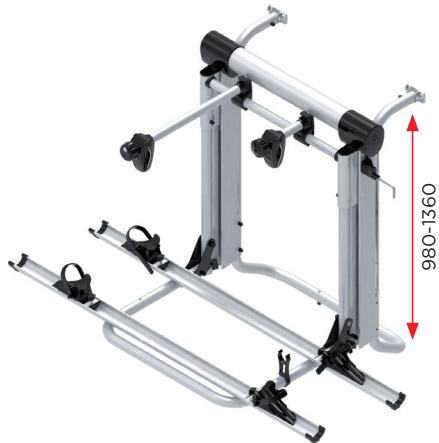

BIKE LIFT STANDARD RAIL

Artikelnummer BKL-STD-RAIL

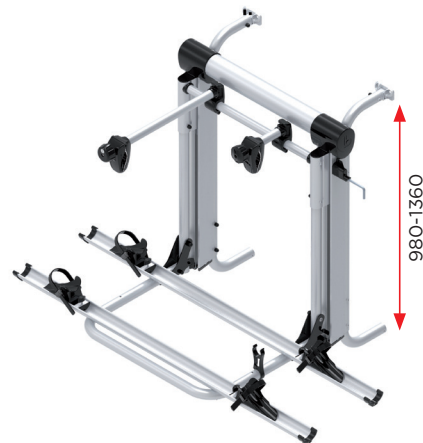

Voor voertuigen met voorgemonteerde montagerail (rail niet meegeleverd)



BIKE LIFT SHORT

Artikelnummer BKL-SHO



BIKE LIFT SHORT RAIL

Artikelnummer BKL-SHO-RAIL



Voor voertuigen met voorgemonteerde montagerail (rail niet meegeleverd)



Afmetingen

VOORKANT

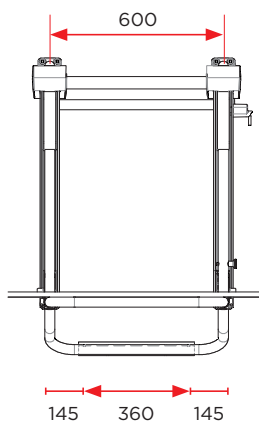

ZIJKANT

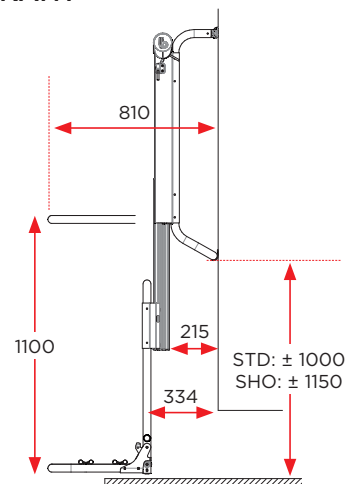

BR-SYSTEMS
BIKE LIFT SOLUTIONS

Prostor bv - Lourdesstraat 84 - 8940 Geluwe - België
T +32 (0)56 26 56 56 - info@br-systems.com - www.br-systems.com

Prostor is niet verantwoordelijk voor eventuele druk- of kleurfouten en behoudt zich het recht voor om bepaalde technische kenmerken en prijzen te wijzigen.